

JP



AQUA MARINA

INFLATABLE
STANDUP PADDLE BOARD
ユーザーマニュアル



注意

ご使用前にこちらの取扱説明書の内容をよくお読みの上、正しくお使い下さい。

正しい取扱いをしなかった場合、けがや事故、最悪の場合死に至る危険がありますので、ご注意ください。

SUP の使用について

この取扱説明書はインフレータースタンドアップパドルボード(以下ISUP)を安全に正しくお使いいただくために作成されました。使用される前に必ずよく読み理解してください。

安全に使用するために

パドルスポーツは体力が必要で、非常に危険が伴います。正しく使用されないと、ケガや死亡事故に繋がる場合があるので注意して下さい。

使用前にこの取扱説明書と製品に記載されている警告ラベルをお読みください。



AM Official Site



AM HOW-TO Guide



AM JAPAN
公式ホームページ

警告ラベルの説明



確認事項



- ・救命胴衣を着用の上で使用ください。
- ・ご使用前に必ずこの取扱書をお読みください。
- ・適切な空気圧で使用ください。
- ・大人1名を人数1とします。お子様1人では使用しないでください。
- ・最大積載量を必ず守ってください。
- ・安全な場所（岸から150m以内）で使用ください。



禁止事項



- ・白波が立つ急流等では使用しないでください。
(BT-22RPを除く)
- ・高波では使用しないでください(BT-22WAを除く)。
- ・潮の流れが早い場所では使用しないでください。
- ・風の強い日には使用しないでください。
- ・14歳以下のお子様は使用しないでください
(BT-22VIPを除く)。



注意 / 危険 / 警告

- ・適正空気圧（製品ごと、空気室ごとに異なります）
- ・救命道具として使用しないでください。



注意事項

- ・泳げる方のみ使用してください。

CN-ORP

Item No.:

Oriental Recreational Products (Shanghai) Co., Ltd.
1699 Daye Road, Fengxian Shanghai, China 201402

製品シリアル番号

- ・本体に手書きのシリアル番号と、製造元メーカーの情報が記載されています。

オールラウンド



ツーリング





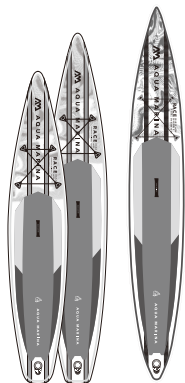



レーシング



リバー

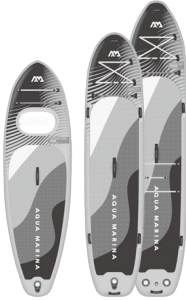

オールラウンド				ツーリング				レーシング			リバー			
モデル				モデル				モデル			モデル			
BREEZE	VAPOR	FUSION	MONSTER	CORAL	BEAST	MAGMA	ATLAS	CORAL TOURING	HYPER	HYPER	RACE	RACE	RACE ELITE	RAPID
BT-23BRP	BT-23VAP	BT-23FUP	BT-23MOP	BT-23COPR	BT-23BEP	BT-23MAP	BT-23ATP	BT-23CTPR	BT-23HY01	BT-23HY02	BT-21RA01	BT-21RA02	BT-22RE	BT-22RP
サイズ				サイズ				サイズ			サイズ			
9'10"	10'4"	10'10"	12'0"	10'2"	10'6"	11'2"	12'0"	11'6"	11'6"	12'6"	12'6"	14'0"	14'0"	9'6"
30"	31"	32"	33"	31"	32"	33"	34"	31"	31"	32"	27"	27"	25"	33"
4.7"	6"	6"	6"	4.7"	6"	6"	6"	6"	6"	6"	6"	6"	6"	6"
300 cm	315 cm	330 cm	366 cm	310 cm	320 cm	340 cm	366 cm	350 cm	350 cm	381 cm	381 cm	427 cm	427 cm	289 cm
76 cm	79 cm	81 cm	84 cm	78 cm	81 cm	84 cm	86 cm	79 cm	79 cm	81 cm	69 cm	69 cm	63.5 cm	84 cm
12 cm	15 cm	15 cm	15 cm	12 cm	15 cm	15 cm	15 cm	15 cm	15 cm	15 cm	15 cm	15 cm	15 cm	15 cm
付属フィン				付属フィン				付属フィン			付属フィン			
スライドインセンターフィン				スウィフトアタッチセンターフィン				スウィフトアタッチレーシングフィン			スライドインレーシングフィン	ファイバーグラスレーシングフィン	リバーフィン x1 & フィックスフィン x4	
容積				容積				容積			容積			
229 L	315L	338L	390L	238L	312L	340L	398L	328L	330L	370L	320L	360L	330L	300L
最大積載量				最大積載量				最大積載量			最大積載量			
220 lbs	308 lbs	330 lbs	374LBS	231 lbs	308 lbs	330 lbs	396 lbs	286 lbs	330 lbs	374 lbs	330 lbs	352 lbs	330 lbs	286 lbs
100 kg	140 kg	150 kg	170 kg	105 kg	140 kg	150 kg	180 kg	130 kg	150 kg	170 kg	150 kg	160 kg	150 kg	130 kg
最大空気圧				最大空気圧				最大空気圧			最大空気圧			
15 psi				15 psi				15 psi	15 psi / 10 psi (center chamber)		18 psi		18 psi	

サーフ	ウィンドサー	ファミリー			ユース			チーム		フィットネス		フィッシング
												
WAVE BT-22WA	BLADE BT-22BL	SUPER TRIP VIEW BT-24STV	SUPER TRIP BT-24ST01	SUPER TRIP TANDEM BT-24ST02	VIBRANT BT-24VIP	VIBRANT TOURING BT-24VTP	RACE YOUNG BT-24RY	MEGA BT-20ME	AIRSHIP RACE BT-20AS	DHYANA BT-23DHP	PEACE BT-23PC	DRIFT BT-20DRP
8'8" 30" 4"	10'6" 33" 6"	11'2" 38" 6"	12'6" 34" 6"	14'0" 34" 8"	8'0" 28" 4"	10'0" 26" 4.7"	12'6" 22" 4.7"	18'1" 60" 8"	22'0" 34" 8"	10'8" 34" 6"	8'2" 35" 6"	10'10" 38" 6"
265 cm 75 cm 10 cm	320 cm 84 cm 15 cm	340 cm 97 cm 15 cm	381 cm 86 cm 15 cm	427 cm 86 cm 20 cm	244 cm 71 cm 10 cm	305 cm 66 cm 12 cm	381 cm 56 cm 12 cm	550 cm 152 cm 20 cm	670 cm 87 cm 20 cm	325 cm 86.5 cm 15 cm	250 cm 90 cm 15 cm	330 cm 97 cm 15 cm
サーフセ ンターフ ィン& サイドフ ィン x 2	セン ターフ ィン &ダ ガー フ ィン	1ス ウィ フト ア タ ッ チ セ ン ター フ ィン		2ス ウィ フト ア タ ッ チ セ ン ター フ ィン	1ス ウィ フト ア タ ッ チ セ ン ター フ ィン	1ス ウィ フト ア タ ッ チ レ ー シ ン グ フ ィン		セン ター フ ィン x5	レ ー シ ン グ フ ィン	ス ウィ フト ア タ ッ チ セ ン ター フ ィン	/	ス ラ イ ド イ ン セ ン ター フ ィン
161L	350L	390L	430L	670L	140L	200L	220L	1400L	1000L	347L	340L	284L
209 lbs 95 kg	330 lbs 150 kg	396 lbs 180 kg	485 lbs 220 kg	661 lbs 300 kg	132 lbs 60 kg	176 lbs 80 kg	154 lbs 70 kg	1433 lbs 650 kg	1014 lbs 460 kg	341 lbs 155 kg	330 lbs 150 kg	286 lbs 130 kg
18 psi	18 psi	15 psi			15 psi	18 psi		8 psi	18 psi	15 psi		15 psi (board) / 3 psi (side air chambers)

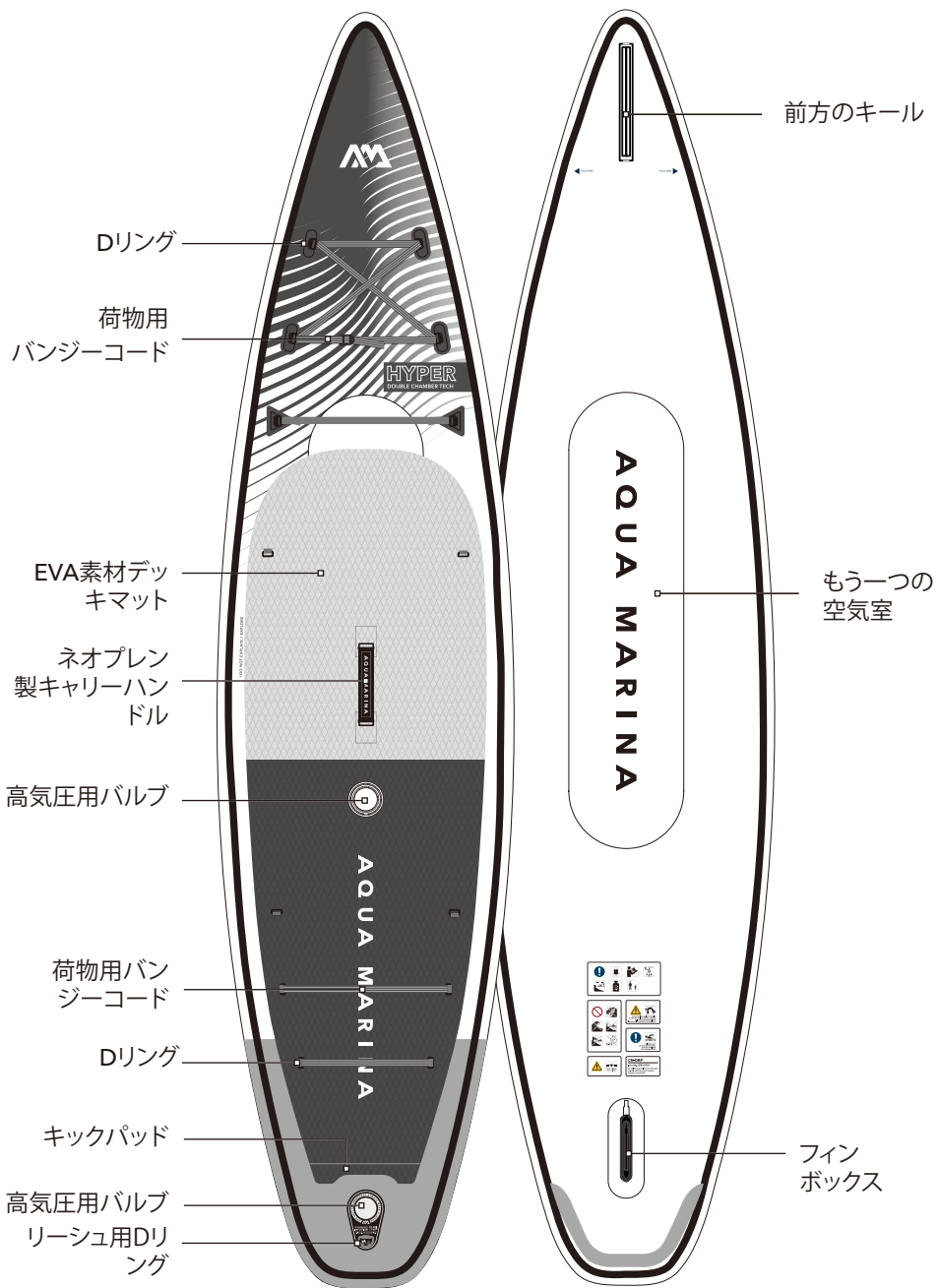

実際の構成はモデルによって異なります。

付属品アクセサリ

基本セット

ジップバックパック



ダブルアクションハンドポンプ

(×2付属するモデル:

Mega/Airship Race/Super Trip Tandem)



フィン

(Mega×5/
Super Trip Tandem×2/
Wave×3/Blade×2)



バンジーコード
(Waveには付属しません)



リペアキット



リーシュコード

(Super Trip/ Super Trip Tandem/Mega/
Airship Race/Peace/Yoga Dock には付属しません)

※イラストはイメージであり、モデルによって実物とは異なる場合があります。

DRIFT

ロッドホルダー×2

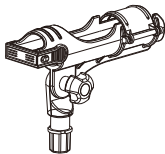

パドルホルダー

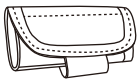

MEGA/YOGA DOCK

キャリーバッグ



CORAL/CORAL TOURING/YOGA

2WAYキャリアストラップ



パドルホルダー
(DHYNAのみ)



ストラップ×3
DHYNA

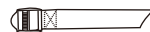

パドル

パドル (Race Young/Race/Race Elite/Hyper/Rapid/Mega/Airship Race/Blade/
Wave/Peace/Super Trip/Super Trip Tandemは付属しません)

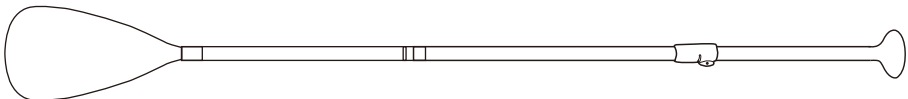

組み立てと収納

空気を入れる

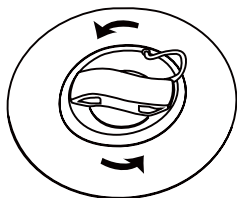

反時計回りに回してバルブキャップを外します。開ける前にバルブ周辺にゴミや砂が無いことを確認してください。

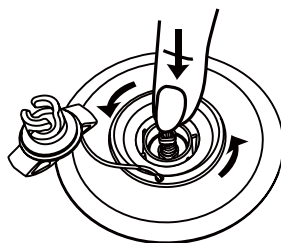

バルブボタンを押し込み、反時計回りに90度回してピンを押し上げた状態にさせます。

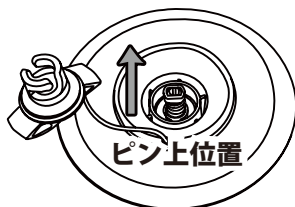

バルブボタンを押して、“ピン上位置”の状態で空気を注入します。

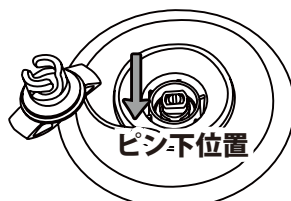

バルブボタンが固定され、“ピン下位置”の状態です。

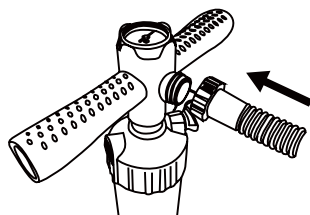

ポンプの組み立て

ホースをハンドル下の空気口にしっかりと取り付けてください。

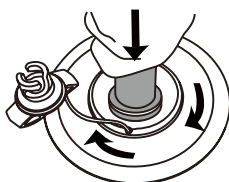

ホースの挿入

ポンプのホースを挿入し、時計回りに45度回転させて固定してください。

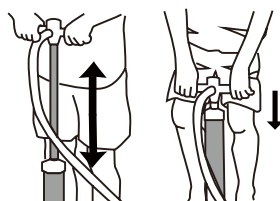

空気を入れる際のコツ

- ・なるべく腕を伸ばしたままハンドルを引き上げてください。
- ・ハンドルを下げる際は肘を曲げず、ひざを曲げ、体重をかけるように押してください。

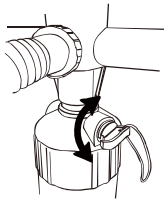

ダブルアクションハンド ポンプ [V1]

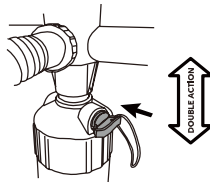

エアタップを閉じダブルアクションモードで(押しでも引いても空気が入る状態)7~10psi まで空気を入れましょう。

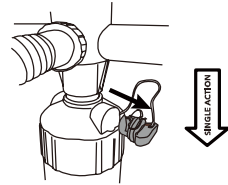

その後、エアタップを開けシングルアクションモードに切り替えて残りの空気圧を注入します。

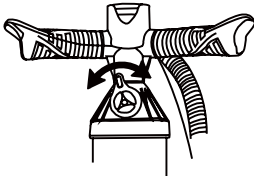

ダブルアクションハンド ポンプ [V2]

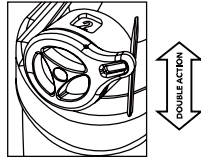

上部のキャップに「2」と表示されている場合はダブルアクションモードです。このモードで7~10psi まで空気を注入してください。

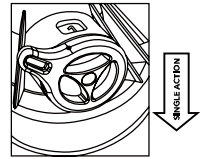

スイッチを動かし、上部のキャップに「1」と表示されていたらシングルアクションモードに切り替えができます。このモードで最大15~18psi まで空気を注入してください。

注意：ゲージは4psi に達するまで動きがありません。ゲージに動きがあるまで2~3分空気を注入してください。

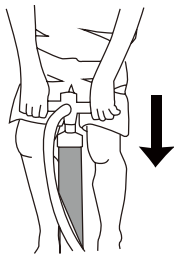

最大空気圧の15~18psi まで空気を注入してください。

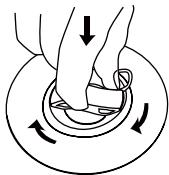

空気の注入が完了したら、ボードのバルブキャップを時計回りにひねり、しっかりと締めてください。



インフレーター SUP の操作性を最大限引き出すための空気圧は 12 ~ 15psi です。※一部例外あり
MEGA ... 8psi
HYPER インナーチャンバー ... 10psi
SUPER TRIP TANDEM / RAPID / RACE / RACE ELITE / WAVE / BLADE / AIRSHIP RACE ... 18psi
最大空気圧を超えて使用した場合は保証の対象外となります。

注意

過膨張の原因となるため、ボードを直射日光下に放置しないでください。使用していない際に空気圧が10psi 以上の場合は、ボードを日陰、または涼しく乾燥している場所に置いてください。使用前後の空気圧を確認し、必要に応じてボードの空気を抜いてください。

ダブルチャンバー SUP について

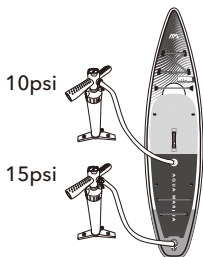

高い剛性と安全性を確保するために以下の手順で空気を入れてください。

- ・内側のチャンバーに 10psi まで空気を入れる。
- ・外側のチャンバーに 15psi まで空気を入れる。

SUPER TRIP VIEW のウィンドウの使い方

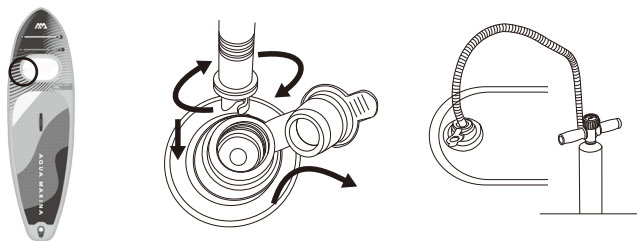

Note: 空気を入れる前に、必ず窓のバックエアバルブを開いてください。これにより、膨張中の圧力の不均衡によって引き起こされる損傷を防ぎます。

Step 1: 空気を入れる - フロントのエアバルブを開き、ノズルをバルブ内に回転させながら押し込み、ウィンドウの皺がなくなるまで空気を入れます。

Step 2: 空気を入れ終わったらウィンドウの前後にある両方のエアバルブを閉じ、完全に密封させます。

空気を入れる際の注意事項

- ・電動ポンプを使用する場合は空気が入りすぎるのを防ぐために、80～90%まで空気が入ったら残りの空気圧は必ずハンドポンプで調整しましょう。
- ・業務用のエアーコンプレッサー等は絶対に使用しないでください。
- ・岸から離れて使用する際は、事前にボードを膨らませてから24時間放置し、空気漏れがなく空気圧が極端に減っていないことを確認してください。

フィンの取り付け方法

スライドセンターフィンシステム

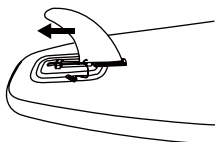

ボードを膨らませた後、フィンベースにスライドさせます。

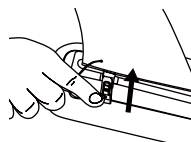

横からプッシュピンを差し込み固定します。

スウィフトアタッチフィン

(CORAL / BEAST / MAGMA / ATLAS / CORAL TOURING / HYPER / WAVE / DHYANA)

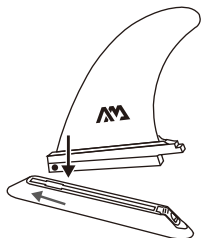

フィンをスライドさせるように差し込みます。

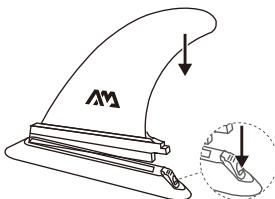

ボタンを押し、フィンを押し下げます。

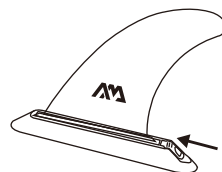

ボタンを離すとフィンが固定されます。

注意：WAVE のサイドフィンは図の通り取り付けてください。

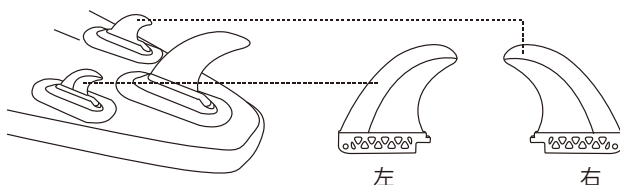

US フィン (RACE ELITE)

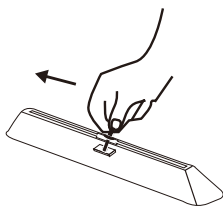

ワッシャーをフィンボックスの中央部から入れ、前方へずらせて置いてください。

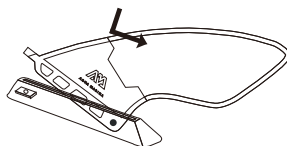

フィン後方の角を中央部から入れ、後方へスライドさせるように差し込んでください。

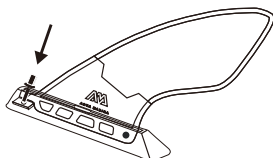

ワッシャーとフィン先端部の穴が重なっていることを確かめ、ネジを差し込みます。

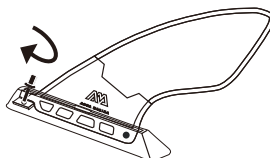

ネジを時計回りに締めて固定します。

空気を抜く

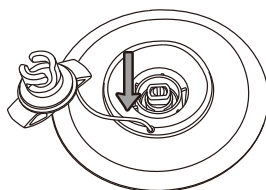
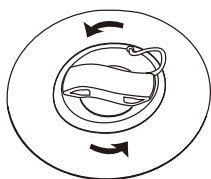

バルブキャップを反時計回りに回し、外してください。
開ける前にバルブ周辺にゴミや砂が無いことを確認してください。バルブボタンを押し込み、時計回りに回しピンを下がった位置に固定してください。



手でノーズからテールまで折り畳みながら空気を抜きます。

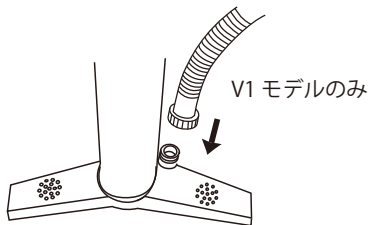

ハンドポンプの "DEFLATE" に切り替えてホースをつなぐことで迅速に空気を抜くこともできます。

SUPER TRIP VIEW ウィンドウの空気を抜く

キャップを開け、付属の透明なパイプをバルブに差し込むことで空気を抜くことができます。またはバルブの根元をつまむことで排出も可能です。

Note: 折りたたむ前に、ウィンドウのバックエアバルブが開いていることを確認してください。

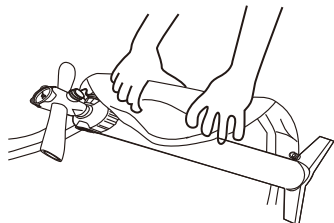
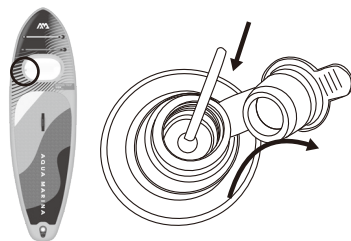

ポンプにボードを巻いて回転させながら空気を抜きます。

or

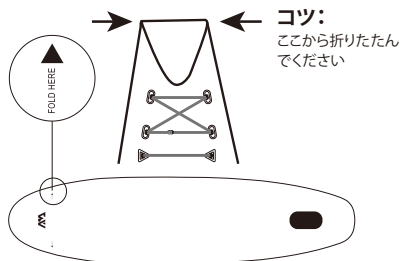

最初の折り目は折り線の表示に従って折ってください。そして、先端から最後までSUPを折りたたんでください。

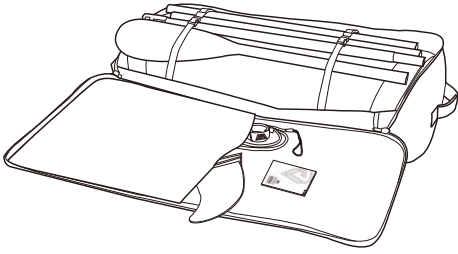

収納は固定ストラップを使用してボードを所定の位置に固定してください。ストラップは締めすぎないでください。アクセサリーはポケットに入れてください。

ヨガドック使用手順

ヨガドックとダイアナのつなぎ方

ダイアナは3つの帯でヨガドックとつなげることができます。それぞれのストラップを下記の図に従って取り付けてください。

1. 留め具(a)をSUPにある(b)のDリングに取り付ける。ストラップのひもをヨガドックにあるDリング(c)に通す。
2. ストラップのひもをバックル(d)に通し、しっかり留める。
3. ほかのストラップについても上記の通り同様に取り付け。

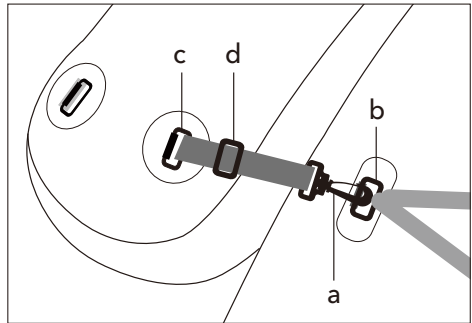

折りたたんで保管する方法

1. 下記のようにヨガドックを折る。
2. キャリーバッグの中にヨガドックをしまう。

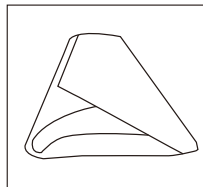
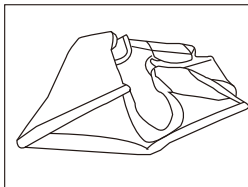
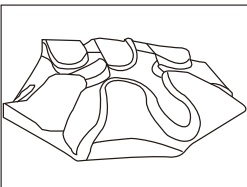

パドルの組み立て方法

I



正しい持ち方



間違った持ち方

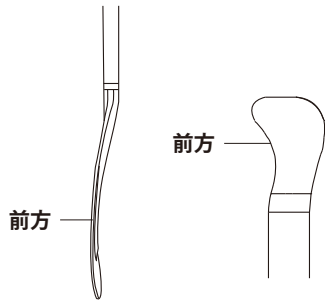

II

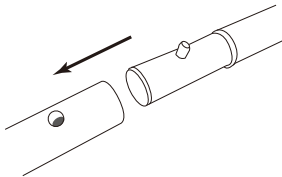
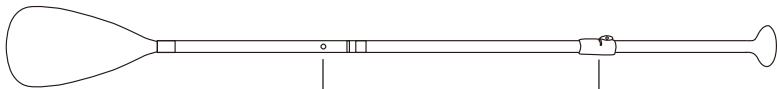

セキュアスプリングピンシステム
セキュアスプリングピンで固定してください。

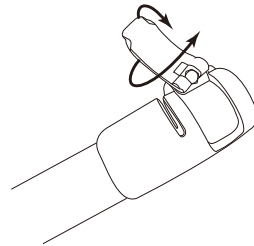

クランプシステム
ゆるみを解消するために、留め具を回転させて締め具合を調節できます。

注意：パドルは使用後に必ず、シャフト内に残っている水を抜いてください。

3 PCS パドル (調節可能)

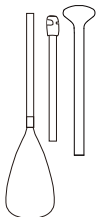

- ACE B0304611
- SPORTS III B0303922
- PASTEL B0303923/24/25
- SOLID B0303013
- CARBON GUIDE B0303014
- CARBON PRO B0303015
- CARBON Y B0304613

2 PCS パドル (調節可能)

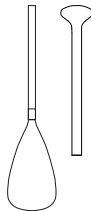

- CARBON ACE B0304612
- CARBON X B0303016

2-IN-1パドル

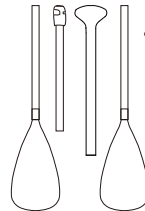

- DUAL-TECH B0304614

リーシュの取り付け方

WAIST



リバーリーシュ
B0303025

ANKLE



コイルリーシュ
B0303023



サーフリーシュ
B0303024



スタンダードリーシュ
B0302765

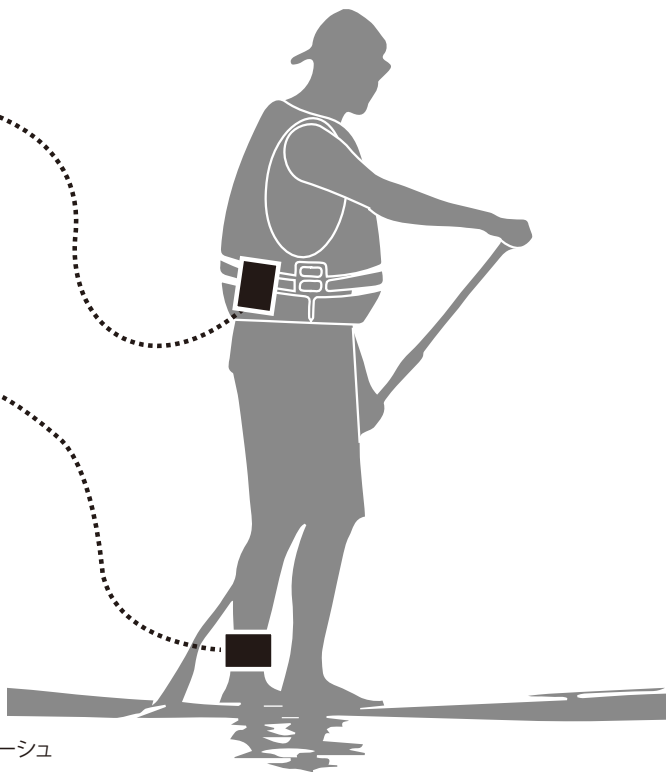

スタンダードリーシュ取り付け

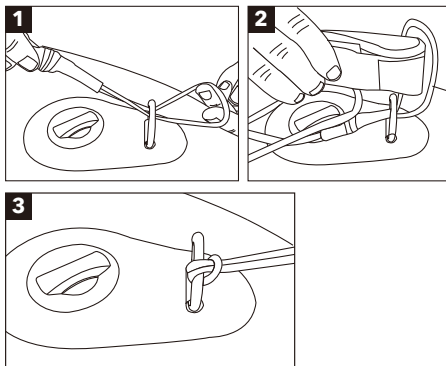

コイル/サーフ/リバーリーシュ取り付け

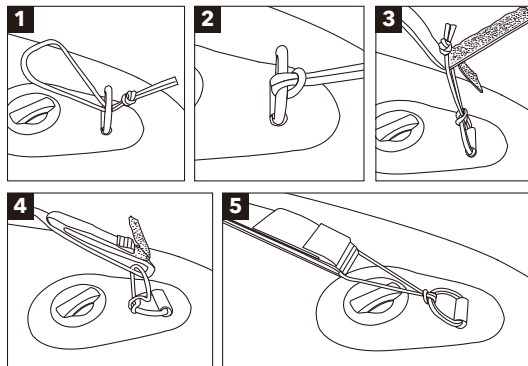

SUP ボードのお手入れ方法

すべきこと ▼

洗浄

ボード使用後は水で薄めた中性洗剤を使用して洗浄してください。



乾燥

洗浄後はしっかりと乾かしてください。カビ等による劣化を防ぐために保管前は乾いた布で拭き上げてください。



適度な使用

長期保管は接着不良の原因となる可能性があります。適度に使用して SUP を楽しんでください。



メンテナンス

ひび、擦り傷やその他損傷がないか使用前に確認し、必要に応じて修理をしてください。



▼ してはいけないこと

エアーコンプレッサー

業務用のエアーコンプレッサーを使用してボードを膨らませると、一気に空気が入りすぎて破裂する恐れがあります。絶対に使用しないでください。エアーコンプレッサー使用による破損は保証対象外です。



持ち運び

ボードに穴が空く可能性があるため、引きずらないでください。



直射日光

直射日光を避けてください。使用しないときは、空気を最大空気圧の 50～60%まで抜いて、日陰に置いてください。



気温

極端な温度や湿度下での使用及び保管を避けてください。室内保管は 0℃～40℃であることを確認してください。



FAQ (よくある質問)

Q：ボードにはどれくらいの空気を入れたいですか？また膨らませるのにどのくらい時間がかかりますか？

A：最大空気圧は 15～18psi となりますが、モデルによって異なりますので本体に記載されている空気圧をご確認ください。(MEGA は 8psi、HYPER インナーチャンパーは 10psi、DRIFT サイドチャンパーは 3psi) 空気を入れすぎると破裂する恐れがありますのでご注意ください。

Q：空気を入れてバルブからホースを外すと、空気が抜けてしまいます。どうすれば防ぐことができますか？

A：バルブ内のピンが下がっているのが原因です。ピンを押しながら回すと、ピンが上に上がり空気の排出を防ぐことができます。空気を入れる際には事前にピンが上がっていることを確認してください。

修理手順

G

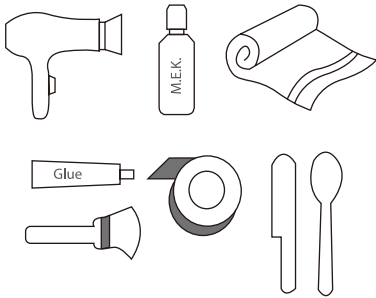

用意するもの

- 接着剤 (AQUASEAL® を推奨)
- クリーナー (アセトン、M.E.K. などの汚れを取り除けるもの)
- ヘアドライヤー
- テープ
- ブラシ、またはハケ
- ヘラ、またはスプーン
- タオル

※すべて SUP の付属品には含まれていません。

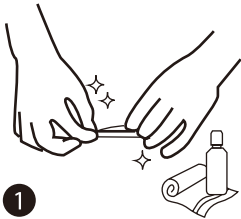

1

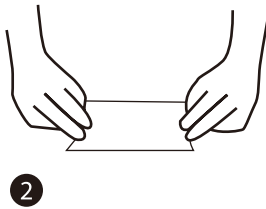

2

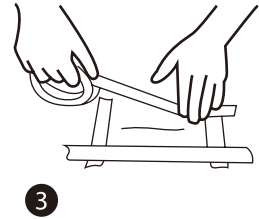

3

1. 修理箇所とその周りをクリーナーで綺麗にふき取ります。
2. 修理箇所から四方 2.5cm 以上生地が余るように補修パッチ (SUP の付属品に含まれています) をカットしてください。そしてエンピツを使ってパッチの形に沿って本体に印をつけてください。この時、接着しにくくなるためペンやインクは使用しないでください。
3. 書いたパッチの輪郭に沿ってテープを貼り、その枠の中にハケで接着剤を塗ってください。(テープにより接着剤の広がりを抑えます)

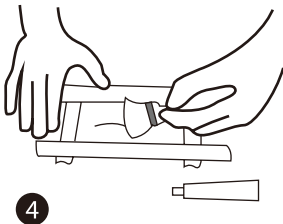

4

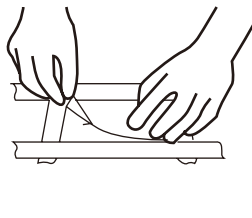

5

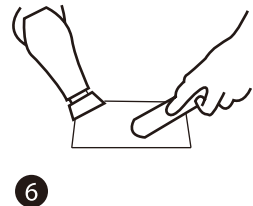

6

4. パッチ側にも接着剤を塗ってください。この時、塗り残しがあったり接着剤が均等に塗られていないとうまく接着できないので注意してください。
5. 隅からパッチを貼り、空気が入らないように注意し反対側まで貼り付けてください。
6. パッチと本体をしっかり接着させるため、ドライヤーを使って少し温めてください。その後ヘラやスプーンを使用し、しっかりと圧着させ内側から外側に気泡を取り除くようになぞってください。

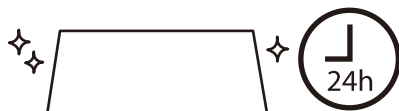

ボードを膨らませずに 24 時間放置し、
接着剤が乾いたら修理完了です！

バルブ空気漏れの修理方法

H

A. バルブを締めてみる

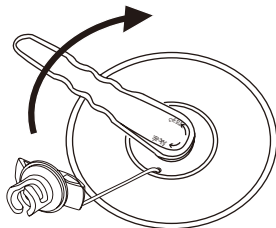

1. ボードを最大空気圧まで膨らませます。
2. 付属のレンチをバルブに刺し、時計回りに回してバルブを締めます。

B. バルブを取り外してみる

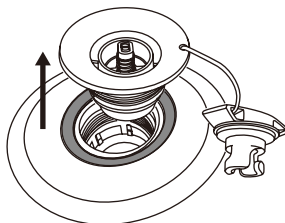
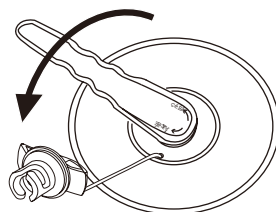

1. ボードの空気を抜きます。
2. キャップを外して付属のレンチをバルブに刺し、反時計回りに回してバルブを取り外します。

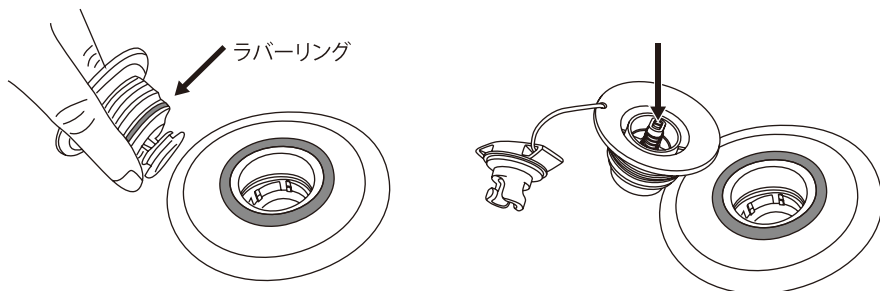

3. ラバーリングがずれていないか、ゴミが挟まっていないか確認します。
4. バルブ中央のスプリングピンが正常に機能しているか、エッジやバルブ自体にヒビ割れが無い
か確認します。

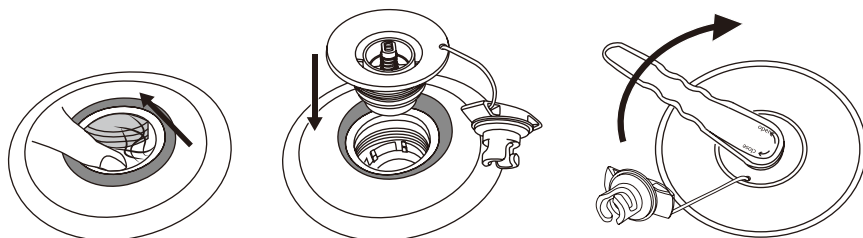

5. ドロップステッチの糸が挟まっていないことを確認します。
6. 生地の内側にある、下部バルブに何も挟まっていないことを確認します。
7. バルブを元に戻します。
8. ねじ山がずれないように合わせ、手でバルブを締めます。
9. 限界まで手で締めたら、レンチを使用してさらにきつく締めます。



レンチを使用する際、レンチを持っていない方の手の平でレンチの頭をぐっと抑えて回してください。

製品保証

2
YEAR

アクアマリーナの製品は購入日から2年間、製品の不良や欠陥を保証します。この保証には次の制限が適用されます。

1. 製品保証は個人的かつ非営利目的に使用する場合のみ保証の対象となります。レンタルや学校行事、営利目的での使用は対象外となりますのでご注意ください。
2. 製品保証の決定には、欠陥を明確にするための検査や画像の提供をする必要があります。状況によっては送料をお客様のご負担で販売店へ商品を送らなければいけない場合もあります。また、返品や交換は販売店の許可を得てから発送しなければいけません。発送の際には返品許可番号を表記する等の手順が必要になる為、販売店の指示に従ってください。
3. 商品不良が認められた場合、不良品の交換または修理のみが保証の対象となります。また、本製品の誤った使用方法や紛失によって生じた費用、損失、損害については一切責任を負いません。
4. この製品保証は、誤用、乱用、放置、使用における摩耗、裂傷による破損は適用されません。またこれに限らず、過熱による破損、不適切な取扱いや保管による破損、岸辺での使用による破損、波乗りでのボードの破損など、素材および製造上の欠陥以外の破損はすべて適応外となります。
5. この製品にはアクアマリーナのブルードライブパワーフィン以外のモーターを使用しないでください。
6. 推奨する最大積載量を超えて使用した場合は保証の対象外となります。
7. 製品保証は許可なく修理、交換、改造を行った場合は無効となります。
8. 修理、交換された製品も初めの購入日から1年の保証期間となります。
9. 保証を受ける際には領収書や納品書等の購入したことを証明できる書類を提出する必要があります。購入した販売店の名前、日付が明確にわかるものを保管しておいてください。
10. ここに記載されている以上の保証はありません。



注意

この製品は、特定の用途に使用される目的で設計されています。製造業者によって示された以上の改造や変更はユーザーの重大な危険につながり、製品保証は無効となります。